

## Инструмент из сверхтвердых материалов (PKD и CBN)

# Инструментальные решения с точной настройкой

### Точная регулировка:

- регулировка клиновым винтом (прямая установка)
- сменные пластины со вставками из PKD по стандарту ISO

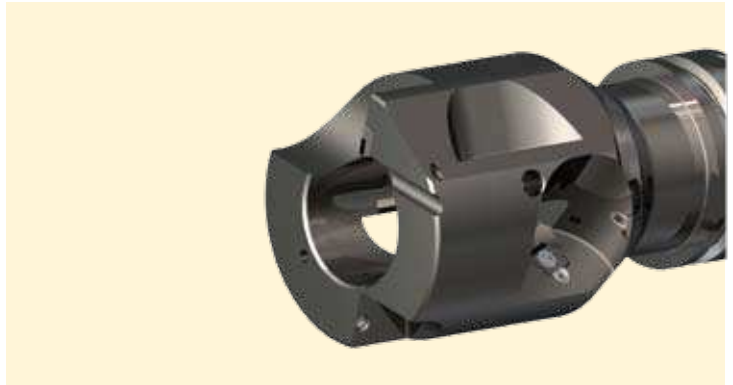

### Заготовка:

- промежуточная плита

### Обработка:

- обработка наружного контура
- точность диаметра IT6 (D = 41 мм)



### Точная регулировка:

- вставки с клиновой регулирующей тягой (арт. № 4051) с возможностью настройки диаметра и длины
- сменные пластины со вставками PKD по стандарту ISO
- направляющие пластины из PKD



### Заготовка:

- промежуточная плита

### Обработка:

- обработка калибрового отверстия
- точность диаметра IT6 (D=70мм)

