

Переходной фланец шпинделя HSK

Информация о продукте

- для передаваемого крутящего момента необходимо учитывать место сопряжения между шпинделем и фланцем.

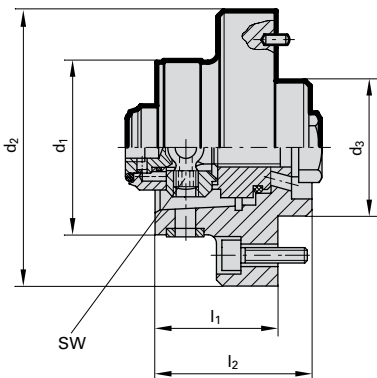

Объем поставки

- вкл. зажимной комплект Арт. № 4958 для стандартного охлаждения
- вкл. латунное стопорное кольцо Арт. № 4953
- вкл. фиксатор и крепежные винты
- заказывать для использования с MMS в качестве специальной базы с зажимным комплектом MMS Арт. № 4930 и крепежным винтом MMS Арт. № 4935



Артикул №	4386
Группа скидок	114
код №	Цена/шт. в ЕВРО

HSK-C	d ₂ мм	d ₃ мм	l ₁ мм	l ₂ мм	SW	кг	код №	Цена/шт. в ЕВРО
25	45	23	20	28	2,5	0,22	19,000	●
32	60	30	26	36	2,5	0,38	24,000	●
40	70	35	30	40	3,0	0,60	30,000	●
50	80	40	35	45	4,0	0,92	38,000	●
63	100	50	43	55	5,0	1,75	48,000	●
80	117	60	50	62	6,0	2,79	60,000	●

Переходной фланец шпинделя HSK укороченный

Информация о продукте

- для передаваемого крутящего момента необходимо учитывать место сопряжения между шпинделем и фланцем.

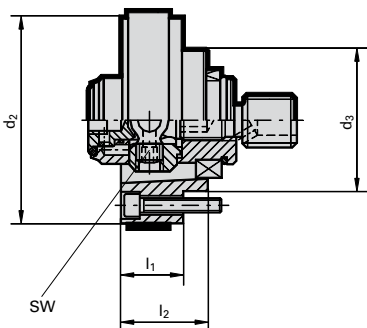

Объем поставки

- вкл. зажимной комплект Арт. № 4958 для стандартного охлаждения
- вкл. латунное стопорное кольцо Арт. № 4953
- вкл. фиксатор и крепежные винты
- заказать для использования с MMS в качестве специальной базы с зажимным комплектом MMS Арт. № 4930



Артикул №	4385
Группа скидок	114
код №	Цена/шт. в ЕВРО

для HSK-C	d ₂ мм	d ₃ мм	l ₁ мм	l ₂ мм	SW	кг	код №	Цена/шт. в ЕВРО
32	40	27,0	12,5	16	2,5	0,14	24,000	●
40	50	33,5	15,0	20	3,0	0,26	30,000	●
50	63	42,0	17,5	25	4,0	0,48	38,000	●
63	80	55,0	22,5	32	5,0	0,99	48,000	●
80	100	68,0	27,5	40	6,0	1,88	60,000	●