

## Контрольные оправки биения шпинделя HSK/SK

### Информация о продукте

- Для проверки биения на шпинделях станка
- для HSK и SK согласно DIN 69871
- Калибровка по запросу
- Арт. № 4971 125,025 только Форма E

### Объем поставки

- поставляется в деревянных коробках для вертикального хранения с актами поверки

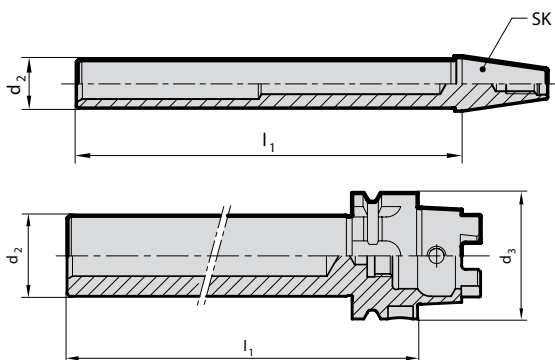

Артикул №		4970		4971			
Группа скидок		114		114			
HSK d1	SK	d2 мм	l1 мм	Код №	Цена/шт. в ЕВРО	Код №	Цена/шт. в ЕВРО
-	40	40	320	300,040	●		
-	50	40	320	300,050	●		
25	-	20	140			125,025	●
32	-	24	180			150,032	●
40	-	24	180			150,040	●
50	-	32	236			200,050	●
63	-	40	346			300,063	●
80	-	40	346			300,080	●
100	-	40	349			300,100	●

## Контрольная оправка для балансировки шпинделя HSK

### Информация о продукте

- Для балансировки зажимной оправки шпинделя HSK: зажимные элементы должны быть в зажатом положении.
- Балансировка: G2,5 / 30.000 об/мин. или U < 0,5 гмм
- Калибровка по запросу

### Объем поставки

- поставляется в деревянных коробках с актами поверки

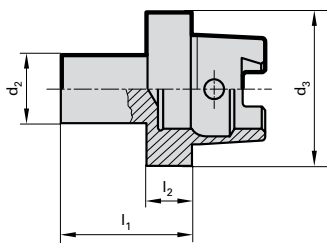

Артикул №		4975			
Группа скидок		114			
HSK-C d3	d2 мм	l1 мм	l2 мм	Код №	Цена/шт. в ЕВРО
25	12	23	8	25,000	●
32	12	25	10	32,000	●
40	12	25	10	40,000	●
50	20	37,50	12,5	50,000	●
63	20	37,50	12,5	63,000	●
80	20	46	16	80,000	●
100	20	46	16	100,000	●