

Торцовый ключ в сборе

Торцова вставка

Информация о продукте

- с Т-образной ручкой
- втулка в сборе для внутреннего подвода COTC и узел подвода MMS

Информация о продукте

- подходит для динамометрического ключа арт. № 4915, привод 3/8"
- для втулки подвода COTC

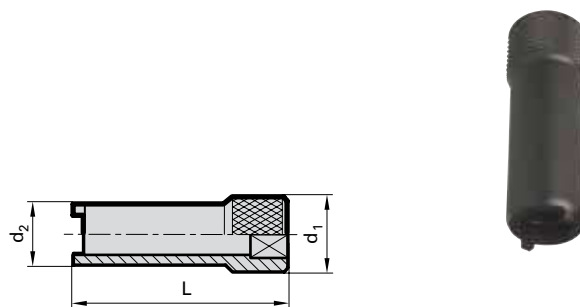
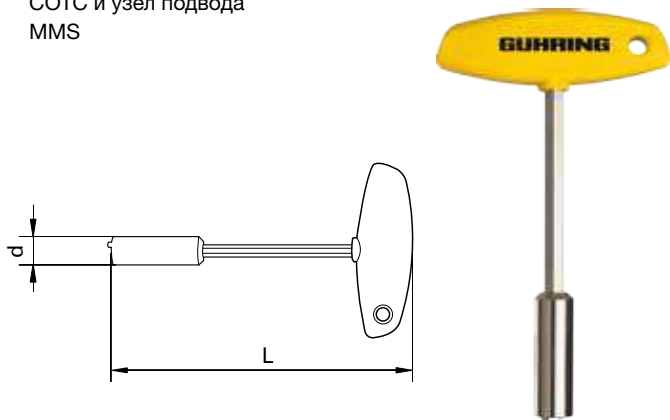

Артикул № **4911**
Группа скидок **114**

| для HSK | d мм | l мм | Код № | Цена/шт. в ЕВРО |
|---------|------|------|--------|-----------------|
| 32 | 11,0 | 115 | 24,000 | ● |
| 40 | 13,0 | 163 | 30,000 | ● |
| 50 | 15,0 | 163 | 38,000 | ● |
| 63 | 17,0 | 175 | 48,000 | ● |
| 80 | 20,0 | 179 | 60,000 | ● |
| 100 | 22,5 | 179 | 75,000 | ● |

Артикул № **4910**
Группа скидок **114**

| для HSK | MA Нм | d1 мм | d2 мм | l мм | Код № | Цена/шт. в ЕВРО |
|---------|-------|-------|-------|------|--------|-----------------|
| 32 | 7 | 20 | 14 | 60 | 24,000 | ● |
| 40 | 11 | 20 | 16 | 60 | 30,000 | ● |
| 50 | 15 | 20 | 18 | 60 | 38,000 | ● |
| 63 | 20 | 20 | 18 | 60 | 48,000 | ● |
| 80 | 25 | 20 | 20 | 75 | 60,000 | ● |
| 100 | 30 | 22 | 22 | 80 | 75,000 | ● |

Монтаж комплекта подвода COTC арт. 4949

1. Крепление HSK должно быть чистым и свободным от стружки и без повреждений.
2. Смазать уплот.кольца круглого сечения перед установкой.
3. Установить комплект для подвода COTC полностью (труба COTC, перекидная гайка и 2 уплотнит.кольца кругл.сеч.) центрично с помощью торцового гаечного ключа в HSK.
4. Ввернуть и туго затянуть комплект для подвода COTC/узел подвода COTC (крутящий момент см. табл. справа).

Крутящий

| для HSK | MA Нм |
|---------|-------|
| 32 | 7 |
| 40 | 11 |
| 50 | 15 |
| 63 | 20 |
| 80 | 25 |
| 100 | 30 |

