

КАРТЕР

Материал: GG

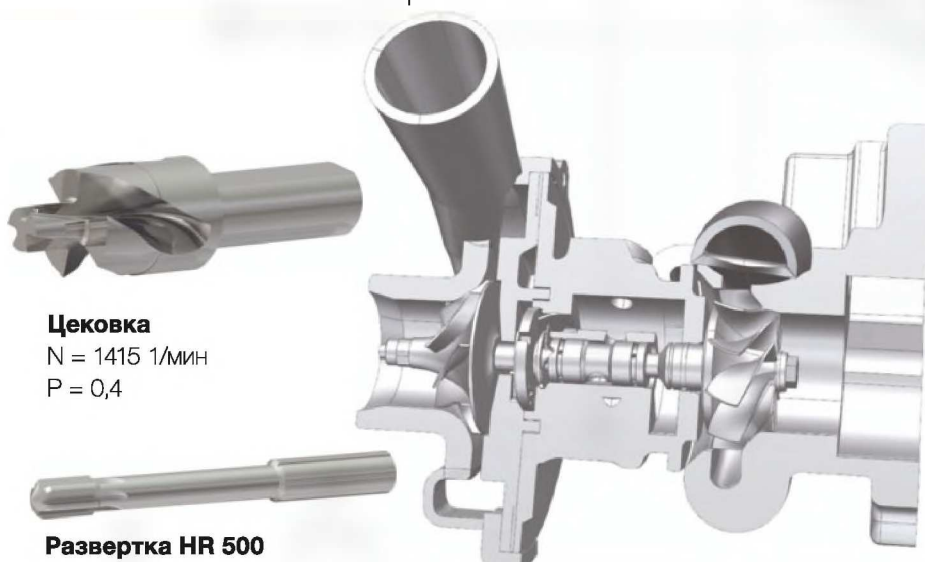

Цековка

N = 1415 1/мин
P = 0,4

Развертка HR 500

N = 1500 1/мин
f = 0,46 мм/об

Метчик M10

N = 1000 1/мин
P = 1,5

Фирма Гюринг для обработки всех узлов предлагает оптимальные технические и экономичные решения. Полностью готовые концепции обработки из-за большого разнообразия турбокомпрессоров и производственных технологий признаются непригодными. Стратегия заключается в **индивидуальных подходах к каждому заказчику.**