

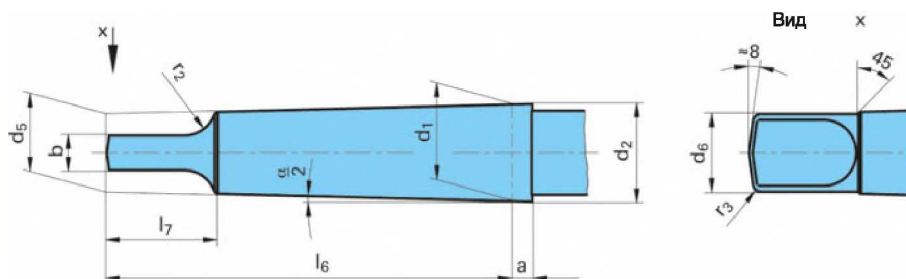

Конус Морзе DIN 228 часть 1 (фрагмент)

Форма В, конус Морзе с лапкой



Размеры в мм

Хвостовик по DIN228 Форма В Размер	Предельные отклонения	b	d1	d2 ±	d5 ±	d6 макс.	l6 -0,1	l7 макс.	r2 макс.	r3 ±	$\frac{\alpha}{2}$
МК 1	3,5 $\begin{smallmatrix} +1,4 \\ 0 \end{smallmatrix}$	5,2	12,065	12,2	9,0	8,7	62	13,5	5	1,2	1°25'50"
МК 2	5,0 $\begin{smallmatrix} +1,4 \\ 0 \end{smallmatrix}$	6,3	17,78	18,0	14,0	13,5	75	16	6	1,6	1°26'16"
МК 3	5,0 $\begin{smallmatrix} +1,7 \\ 0 \end{smallmatrix}$	7,9	23,825	24,1	19,1	18,5	94	20	7	2	1°29'15"
МК 4	6,5 $\begin{smallmatrix} +1,9 \\ 0 \end{smallmatrix}$	11,9	31,267	31,6	25,2	24,5	117,5	24	8	2,5	1°30'26"
МК 5	6,5 $\begin{smallmatrix} +1,9 \\ 0 \end{smallmatrix}$	15,9	44,399	44,7	36,5	35,7	149,5	29	10	3	1°30'26"

Хвостовики с конусом 7:24 для автоматической смены инструмента, DIN 69871(фрагмент)

Форма А, с трапецевидной канавкой, без сквозного отверстия

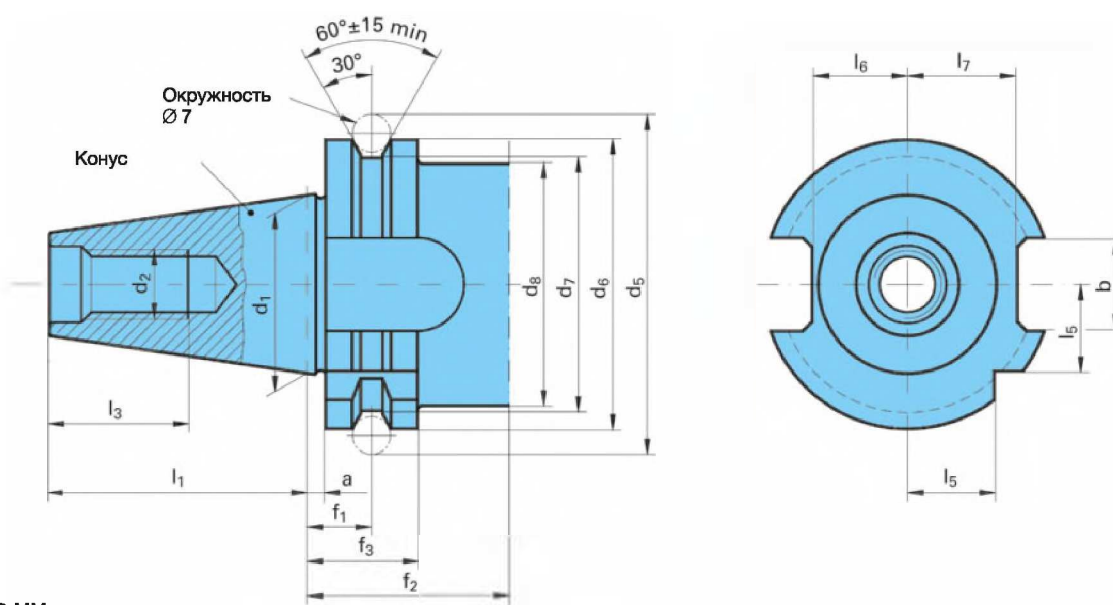

Размеры в мм

№ конуса	a	b	d1	d2	d5 ±0,05	d6 0 -0,1	d7 0 -0,5	d8 макс.	f1 ±0,1	f2 мин.	f 0 -0,1	l1 0 -0,3	l3 мин.	l5 0 -0,3	l6 0 -0,4	l7 0 -0,4
30	3,2	16,1	31,75	M12	59,3	50,00	44,30	45	11,1	35	19,1	47,8	24	15	16,4	19
40	3,2	16,1	44,45	M16	72,3	63,55	63,55	50	11,1	35	19,1	68,4	32	18,5	22,8	25
45	3,2	19,3	57,15	M20	91,35	82,55	82,55	63	11,1	35	19,1	82,7	40	24	29,1	31,3
50	3,2	25,7	69,85	M24	107,25	97,50	97,50	80	11,1	35	19,1	101,75	47	30	35,5	37,7